

TECHNISCHE DATEN

Modell		BHT-M80-QWG	BHT-M80-QW
Betriebssystem		Android™ 10	
CPU		Qualcomm® SDM660 64 bit 2.20 GHz (Octa-Core)	
Speicher	RAM	4 GB	
	Flash ROM	64 GB	
Display	Displaygröße und -auflösung	5 Zoll HD (720x1280)	
	Displaysystem	Dot Matrix Liquid Crystal Display (Farbdisplay) ¹⁾	
	Hintergrundbeleuchtung	Weiße LED	
Scanner	Leseverfahren		Flächensensor
	Unterstützte Codes	2D-Code	QR code®, Micro QR code, SQRC®, PDF417, Micro PDF417, Maxi code, Data Matrix (ECC200), und GS1 Composite
		Barcode	EAN-13/8 (JAN-13/8), UPC-A/E, UPC/EAN (mit Add-on), und Interleaved 2 of 5 (ITF), Codabar (NW-7), CODE39, CODE93, CODE128, GS1-128 (EAN-128), and Standard 2 of 5 (STF), GS1 DataBar (RSS)
		OCR	Unterstützt ²⁾
	Auflösung	2D-Code	0,127 mm
		Barcode	0,076 mm
Marker		Cross Guide Marker	
Lesebestätigung		Blaue LED, Ton und Vibration	
Tasten	Anzahl der Tasten	5 Tasten (mit Einschalttaste) + 2 Scan-Tasten	
Touchpanel		Asahi Dragontrail™ Pro ³⁾ - Wet Touch / Gloved Fingertip / Stylus	
Kommunikation	Wireless LAN Verbindung	Standard	IEEE802.11a/b/g/n/ac und MU-MIMO 2x2
		Frequenz	5-GHz-Band (W52, W53 und W56, W58) 2,4-GHz-Band (1 bis 13 Kanäle)
		Sicherheit	Verschlüsselung: OPEN, Enhanced Open WEP (40/128), TKIP und AES WPA-Authentifizierung: WPA, WPA2 und WPA3 Benutzerauthentifizierung: PSK, EAP-TLS und PEAP
	WWAN	Unterstützt: GSM/W-CDMA/LTE und VoLTE FDD-LTE (4G) - Band 1, 2, 3, 4, 5, 7, 8, 12, 13, 17, 19, 20, 25, 26, 28 W-CDMA/UMTS/HSPA/HSPA+ (3G) - Band 1, 2, 5, 6, 8, 19 GSM/GPRS/EDGE (2G) - Band 850, 900, 1800, 1900MHz	
	GPS	A-GPS/GLONASS/QZSS/BeiDou/Galileo	
	Bluetooth®	Bluetooth® Ver5.1+EDR/LE Unterstützte Profile: RFCOMM/A2DP/AVCTP/ACDTP/GVDP/AVRCP/DUN/DI/HFP/HID/HSP/IOP/MAP/OPP/BNEP/PAN/PBAP/SAP/SPP	
	USB	USB 2.0 (Typ C)	
	NFC ⁴⁾	ISO/IEC14443A&B und FeliCa, ISO/IEC15693 (RFID)	
Kamera	Vorderseite 5MP Autofokus, Rückseite 13MP Autofokus		
Kartensteckplatz	microSD (SDHC und SDXC (bis zu 128 GB)) SDHC Speed Klasse 4 unterstützt		
Mikrofon	Dual nanoSIM DSDV (4Gx4G)		
Lautsprecher	Eingebaut ⁵⁾		
Sensoren	90 dB oder mehr bei einem Abstand von 10 cm (bei 2,8 kHz) G-Sensor, Gyro-Sensor, Näherungssensor, Lichtintensitätssensor und geomagnetischer Sensor		
Stromversorgung	Hauptbatterie	Lithium-Ionen-Akku mit 4.020 mAh bzw. 5.800 mAh	
	Kontaktloses Aufladen	Unterstützt	
	Schnellladen	Konform mit Qualcomm® Quick Charge™ 3.0	
	Betriebsdauer ⁶⁾	2.900 mAh: 14 Std. ⁹⁾ / 4.020 mAh Akku: 20 Std. ⁹⁾ / 5.800 mAh Akku: 29 Std. ⁹⁾	
Umgebungsbedingungen	Betriebstemperatur ⁷⁾	-20 °C bis 50 °C	
	Luftfeuchtigkeit	20 bis 80 % RH (nicht kondensierend und nicht vereisend)	
	Schutzart ⁷⁾	IP65 / IP67	
Gewicht (inkl. Akku)	Sturzfestigkeit ⁷⁾		60 oder mehr Stürze von 1,5 m, 2,5 m
	ca. 365 g (inkl. BT1) / ca. 395 g (inkl. BT1L)		

¹⁾ Das LCD-Display wird mit präziser Technologie gefertigt. Der Anteil nicht defekter Pixel beträgt 99,99 % oder mehr, das heißt, 0,01 % oder weniger Pixel sind "hängend" oder "tot".
²⁾ Kostenpflichtige Lizenz benötigt.
³⁾ Dragontrail® Pro ist eine eingetragene Marke von AGC Inc.
⁴⁾ Vor der Nutzung der NFC-Funktion sollte eine ausreichende Zahl von Testlesevorgängen mit der Ziel-NFC-Karte durchgeführt werden.
⁵⁾ Ein Headset oder Kopfhörer kann mit USB-Typ-C-Kabel angeschlossen werden. Optional ist ein Konvertierungskabel USB-Typ-C-zu-Audiobuchse (3,5 mm) verfügbar.
⁶⁾ 0 °C bis 40 °C beim Laden.
⁷⁾ Diese bei Raumtemperatur getesteten Werte sind keine garantierten Werte.
⁸⁾ Die Betriebsdauer ist ein Referenzwert bei Raumtemperatur und kann je nach Betriebsbedingungen abweichen.
⁹⁾ Das ist das Ergebnis einer Messung auf der Basis des JEITA HT Standard Operation Mode G und kann sich je nach Betriebsumgebung und Systemeinstellungen ändern.

SOFTWARE

- SDK
- Scan Settings
- BHT Browser
- BHT Link
- BHT Settings
- BHT DMS
- Battery Monitor
- WLAN Manager
- BHT Remote
- Application Launcher
- BHT Security Package

ABMESSUNGEN

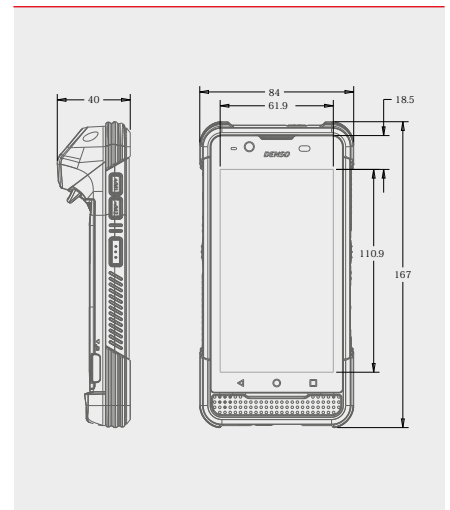

ZUBEHÖR (separat erhältlich)

Kommunikation / Ladegerät

- USB-Ladegerät CU-M80U
- USB-Ladegerät CU-M80UQ (QC3.0)
- Ladegerät CU-M80L
- 4-Slot-Unit-Ladegerät CH-M80-4
- 4-Slot-Akku-Ladegerät CH-BT1-4
- AC Adapter
- AC Adapter (QC3.0)

Akkus

- BT1 (4020 mAh)
- BT1L (5800 mAh)
- BT1S-W Wireless (2900 mAh)

Sonstiges

- Handschlaufe, Gürteltasche, Stylus
- USB-Typ-C-Konvertierungskabel (1,5 m)

DENSO

DENSO WAVE EUROPE GmbH

Parsevalstr. 9 A
D-40468 Düsseldorf
☎ +49 211 540 138 40
✉ info@denso-wave.eu

Weitere Informationen finden Sie auf unserer Website.
www.denso-wave.eu



SICHERE NUTZUNG

Lesen Sie vor der Nutzung dieses Produkts die Bedienungsanleitung.

QR Code ist eine eingetragene Marke von DENSO WAVE INCORPORATED. Aussehen und technische Daten des Produkts können sich ohne vorherige Ankündigung ändern. | © 2020 DENSO WAVE EUROPE GmbH